



Caminhões
Ônibus

VW Delivery Express + Especificações Técnicas



VW Delivery Express +

Especificações Técnicas

STAR 7156

Motor

Modelo	F1C 3.0I
Nº de cilindros / Cilindrada (cm³)	4 / 3.000
Potência liq. máx. - cv (kW) @ rpm (l)	156 cv @ 3.300 rpm
Torque liq. máx. - Nm @ rpm (l)	360 Nm @ 1.300 a 2.900 rpm
Sistema de injeção	Common Rail
Norma de emissões	PROCONVE L-7 (CP8)
Tecnologia de emissões	EGR + SCR

(l) Valores conforme NBR ISO 1585.

Transmissão

Fabricante / Modelo	Eaton / ESO 4106A
Tipo / Acionamento	Manual / à cabos
Nº de marchas	6 a frente (sincronizadas) / 1 a ré
Relação de transmissão:	
1ª / Última	4,80:1 / 0,65:1
Ré	4,03:1
Tração	4 x 2

Embreagem

Fabricante / Tipo	Valeo / Monodisco, revestimento orgânico
Diâmetro do disco (mm)	280

Eixo Dianteiro

Fabricante / Modelo	MAN - IFS
---------------------	-----------

Eixo Traseiro Motriz

Fabricante / Modelo	Dana / M267
Relação de redução	4,56:1

Suspensão

Dianteira	Independente com molas helicoidais e amortecedores hidráulicos telescópicos de dupla ação. Barra estabilizadora de série.
Traseira	Eixo rígido, molas parabólicas com duplo estágio, amortecedores hidráulicos de dupla ação. Barra estabilizadora de série.

Chassi

Tipo	Chassi modular com longarinas simples, com drop e de perfil "U" constante
Material	LN600

Rodas e Pneus

Aros das Rodas / Material	Aço (16" x 6J)
Pneus	225/75 R16C

Freios

Freio de Serviço	Hidráulico, freio a disco em todas as rodas com ABS + EBD + ATC + HSA + ESC (controle de estabilidade eletrônica)
Freio de Estacionamento	Alavanca a cabo, caliper seco no disco

Sistema Elétrico

Tensão Nominal	12 V
Bateria	1 x (12 V-100 Ah)
Alternador	110 A - 14 V

Volumes de Abastecimento (l)

Combustível / material	80 (Plástico)
Arla 32 / material	16 (Plástico)

Dimensões (mm)

Distância entre-eixos	A	3.000	3.600
Balanço dianteiro	B		1.260
Balanço traseiro	C	1.175	1.375
Comprimento total	D	5.440	6.240
Ângulo de entrada	E		21°
Ângulo de saída	F	29°	25°
Altura	G		2.376
Altura da plataforma de carga	H		740
Distância mínima eixo dianteiro e início do implemento	I		700
Largura máxima dianteira (sem retrovisores / com retrovisores)	J	2.495	2.025
Largura máxima traseira	K		2.066
Bitola dianteira	L		1.760
Bitola traseira	M		1.766
Vão livre dianteiro	N		216
Vão livre traseiro	O		180
Distância entre longarinas (extremos)	P		856
Diâmetro de giro - parede a parede (m)		10.900	12.900

Pesos (kg)

Peso total em ordem de marcha (Total)	2.165	2.275
Eixo dianteiro	1.700	1.740
Eixos traseiros	465	535
Capacidade técnica (total)	4.600	
Eixo dianteiro	2.100	
Eixos traseiros	2.500	
Peso Bruto Total (PBT) - homologado	3.500	
Peso Bruto Total (PBT) - técnico	4.600	
Peso Bruto Total Combinado (PBTC) - homologado	5.000	
Capacidade Máxima de Tração (CMT)	5.000	
Capacidade máx. de carga útil + carroceria	1.335	1.225

Obs.: Os pesos podem sofrer alterações devido aos itens opcionais. Tolerância 3%. Conforme NBR ISO 1176.

Desempenho (cálculo teórico)

Relação de redução do eixo traseiro	4,56:1
Velocidade máxima com PBT (km/h)	147
Capacidade de rampa com PBT (%)	60
Partida em rampa com PBT (%)	41

Obs.: Dados projetados por simulação de performance.

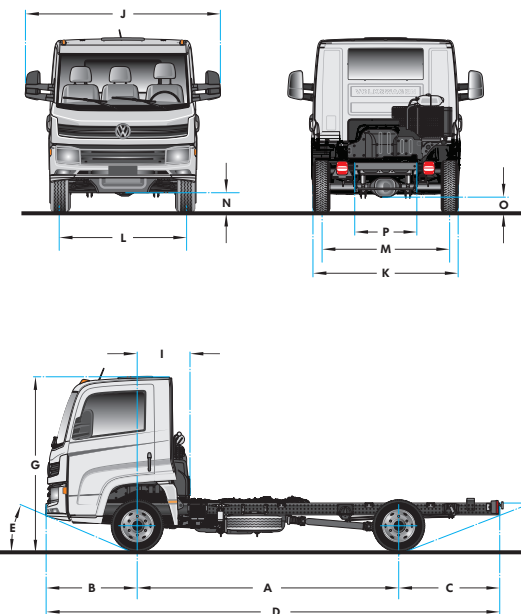

Dados Técnicos sujeitos a alterações sem aviso prévio. Imagens meramente ilustrativas.
Edição 12/2021